

**HANSCRAFT**<sup>®</sup>  
european spa producer

**POOLEX**

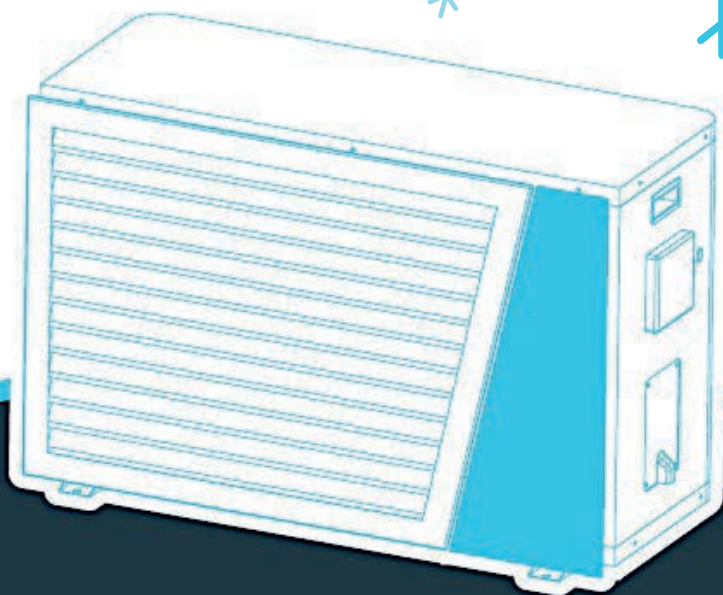

Tepelné čerpadlo

**POOLEX ARTICLINE FI**

instalační a uživatelský manuál

# UPOZORNĚNÍ



Toto tepelné čerpadlo obsahuje hořlavé chladivo R32.

Jakýkoli zásah na chladicím okruhu je zakázán bez platného povolení.

Před zahájením práce na chladicím okruhu jsou pro bezpečnou práci nezbytná následující opatření..

## 1. Pracovní postup

Práce musí být prováděna podle kontrolovaného postupu, aby se minimalizovalo riziko přítomnosti hořlavých plynů nebo par během provádění prací.

## 2. Obecná pracovní oblast

Všechny osoby v této oblasti musí být informovány o povaze probíhající práce. Vyhněte se práci v uzavřeném prostoru. Oblast kolem pracovního prostoru by měla být rozdělena, zajištěna a zvláštní pozornost by měla být věnována blízkým zdrojům plamene nebo tepla.

## 3. Ověření přítomnosti chladiva

Před a během práce by měla být oblast zkontrolována vhodným detektorem chladiva, aby bylo zajištěno, že není přítomen potenciálně hořlavý plyn. Ujistěte se, že použité zařízení pro detekci úniku je vhodné pro hořlavá chladiva, tj neprodukuje jiskry, je řádně utěsněno nebo má vnitřní bezpečnost.

## 4. Přítomnost hasicího přístroje

Má-li být na chladicím zařízení nebo jakékoli jeho přidružené části vykonána práce s použitím plamene, musí být k dispozici hasicí zařízení. V blízkosti pracovního prostoru nainstalujte suchý prášek nebo hasicí přístroj s CO<sub>2</sub>.

## 5. Žádný zdroj plamene, tepla nebo jiskry

Je zcela zakázáno používat zdroj tepla, plamene nebo jiskry v bezprostřední blízkosti jedné nebo více částí nebo potrubí obsahující hořlavé chladivo. Všechny zdroje vznícení, včetně kouření, musí být dostatečně daleko od místa instalace, opravy, odstranění a likvidace, během této doby se může uvolnit hořlavé chladivo do okolí. Před zahájením práce by mělo být zkontrolováno prostředí zařízení, aby se zajistilo, že nehrozí žádné vzplanutí. Na viditelném místě musí být umístěno označení „Zákaz kouření“.

## 6. Odvětrávaná oblast

Před zahájením práce na systému nebo před pracemi s plamenem se ujistěte, že se místo instalace nachází venku nebo zda je prostor řádně odvětrán. Během práce musí být zajištěno určité větrání.

## 7. Ovládání chladicího zařízení

Při výměně elektrických součástí musí být tyto součásti vhodné pro zamýšlený účel a příslušné specifikace. Lze použít pouze komponenty od výrobce. V případě pochybností se obraťte na technickou podporu výrobce. Na zařízení používající hořlavá chladiva by se měly vztahovat následující kontroly:

- Velikost náplně je v souladu s velikostí místnosti, ve které jsou zařízení obsahující chladivo nainstalována;

- Větrací a odvětrávací otvory fungují správně a nejsou blokovány;
- Pokud je použit nepřímý chladicí okruh, musí být zkontrolován také sekundární okruh.
- Označení na zařízení zůstává viditelné a čitelné. Musí být opraveny nečitelné značky a znaky;
- Rekuperační potrubí nebo součásti jsou instalovány v poloze, ve které je nepravděpodobné, že budou vystaveny působení látek, které by mohly způsobit korozi komponentů obsahující chladivo.

## 8. Ověření elektrických spotřebičů

Opravy a údržba elektrických součástí musí zahrnovat počáteční bezpečnostní kontroly a postupné kontroly součástí. Pokud dojde k závadě, která by mohla ohrozit bezpečnost, nemělo by být k obvodu připojeno žádné napájení, dokud nebude problém vyřešen.

Počáteční bezpečnostní kontroly musí zahrnovat:

Práce musí být prováděny řízeným postupem, aby se minimalizovalo riziko

Před zahájením práce na chladicím okruhu jsou pro bezpečnou práci nezbytná následující opatření.

- Aby byly kondenzátory vypouštěny: musí to být provedeno bezpečným způsobem, aby se zabránilo možnosti vzniku jisker;
- Během nakládání, rekuperace nebo čištění chladicí plynové soustavy nejsou vystaveny vnějším vlivům žádné elektrické součásti ani kabeláž;
- Existuje kontinuita uzemnění.

# PODĚKOVÁNÍ

*Vážený zákazníku,*

*Děkujeme vám za nákup a za vaši důvěru v naše produkty.*

*Jsou výsledkem mnohaletého výzkumu v oblasti designu a výroby tepelných čerpadel pro bazény.*

*Naším cílem je poskytnout vám mimořádně vysokou kvalitu produktu.*

*Tento návod jsme vytvořili s maximální péčí, abyste získali maximální užitek z tepelného čerpadla*

*Poolex.*

*Děkujeme Vám*

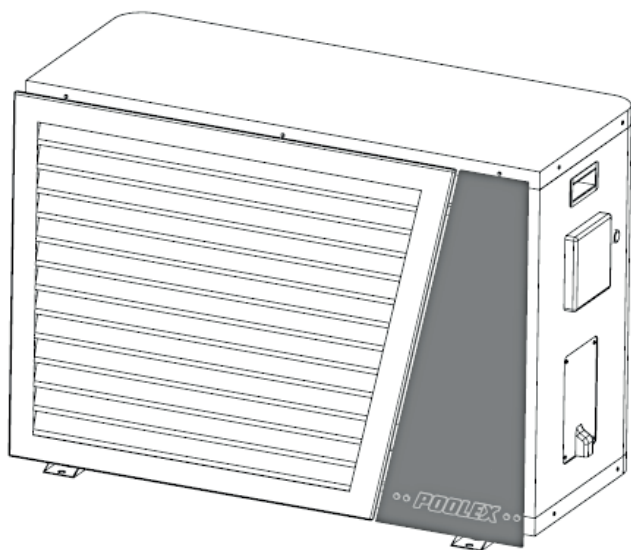

## PROSÍME, PEČLIVĚ SI PŘEČTĚTE NÁSLEDUJÍCÍ INFORMACE!

Tyto pokyny k instalaci jsou nedílnou součástí výrobku.

Musí být předány instalující osobě a uchovávány uživatelem.

Pokud dojde ke ztrátě manuálu, podívejte se na webové stránky: [www.eshop.hanscraft.cz](http://www.eshop.hanscraft.cz)

Pokyny a doporučení obsažené v této příručce by měly být pečlivě přečteny a pochopeny protože poskytují cenné informace o bezpečné manipulaci a provozu tepelného čerpadla. **Uschovejte tento manuál na přístupném místě pro snadné budoucí použití.**

**Instalaci musí provádět kvalifikovaná odborná osoba** v souladu s platnými předpisy pokynů výrobce. Chyba instalace může způsobit fyzické zranění osob nebo zvířat, jakož i mechanické poškození, u nichž výrobce nemůže být za žádných okolností zodpovědný.

**Po vybalení tepelného čerpadla zkontrolujte obsah, abyste popřípadě mohli nahlásit jakékoli poškození.**

Před připojením tepelného čerpadla se ujistěte, že informace uvedené v této příručce jsou slučitelné se skutečnými podmínkami instalace a nepřekračují maximální povolené limity pro tento konkrétní výrobek.

**V případě závady a/nebo poruchy tepelného čerpadla musí být dodávka elektřiny odpojena a nesmí být učiněn žádný pokus o opravu závady.**

Opravy smí provádět pouze autorizovaná technická servisní organizace používající originální náhradní díly. Nedodržení výše uvedených ustanovení může mít nepříznivý vliv na bezpečný provoz tepelného čerpadla.

Pro zajištění účinnosti a uspokojivého provozu tepelného čerpadla je důležité zajistit jeho pravidelnou údržbu v souladu s uvedenými pokyny.

Pokud je tepelné čerpadlo prodáno nebo převedeno, vždy se ujistěte, že veškerá technická dokumentace je převedena spolu se zařízením na nového vlastníka.

Toto tepelné čerpadlo je určeno výhradně pro ohřev vody v bazénu. Jakékoli jiné použití musí být považováno za nevhodné, nesprávné nebo dokonce nebezpečné.

**Jakákoli smluvní nebo mimosmluvní odpovědnost výrobce/distributora se považuje za neplatnou pro škody způsobené chybami při instalaci nebo provozu nebo v důsledku nedodržení pokynů uvedených v této příručce nebo aktuálních instalačních norem platných pro zařízení, na něž se vztahuje tento dokument.**

<b>1. OBECNÉ</b>	<b>8</b>
1.1 Obecné dodací podmínky	8
1.2 Bezpečnostní pokyny	8
1.3 Údržba vody	9
<b>2 POPIS</b>	<b>10</b>
2.1 Obsah balení	10
2.2 Obecné charakteristiky	10
2.3 Technické specifikace	11
2.4 Rozměry jednotky	12
2.5 Rozložený pohled	14
<b>3 INSTALACE</b>	<b>15</b>
3.1 Předběžné požadavky	15
3.2 Umístění	15
3.3 Plán instalace	16
3.4 Připojení kondenzační drenážní sady	16
3.5 Instalace jednotky na protihlukové podpěry	16
3.6 Hydraulické připojení	17
3.7 Instalace el. rozvodů	19
3.8 Elektrické připojení	20
<b>4 POUŽITÍ</b>	<b>21</b>
4.1 Ovládací panel	21
4.2 Zapnutí a uzamčení	22
4.3 Volič provozního režimu	22
4.4 Inteligentní LED technologie	23
4.5 Výběr režimu ovládání	23
4.6 Nastavení požadované teploty	23
4.7 Nastavení hodin	24
4.8 Nastavení synchronizace funkce ZAP/VYP	24
4.9 Aktivace/deaktivace skupin ZAP/VYP	25
4.10 Hlavní parametry	25
4.11 Kontrola parametrů	26

<b>5</b>	<b>OVLÁDÁNÍ</b>	<b>27</b>
5.1	Ovládání	27
5.2	Servořízení oběhového čerpadla	27
5.3	Použití manometru	27
5.4	Ochrana proti zamrznutí	28
<b>6.</b>	<b>ÚDRŽBA A SERVIS</b>	<b>29</b>
6.1	Údržba, servis a zazimování	29
6.2	Zazimování	29
<b>7</b>	<b>OPRAVY</b>	<b>30</b>
7.1	Poruchy a závady	30
7.2	Pokročilé nastavení stavových hodnot	30
7.3	Seznam chyb	31
<b>8</b>	<b>RECYKLACE</b>	<b>33</b>
<b>9</b>	<b>ZÁRUČNÍ PODMÍNKY</b>	<b>34</b>
<b>10</b>	<b>PŘÍLOHA</b>	<b>35</b>

## 1.OBEČNÉ

### 1.1 Obecné dodací podmínky

Veškeré vybavení, i když je přepravováno "bez nákladů za přepravu a balení", je odesláno na vlastní riziko příjemce.

Osoba odpovědná za příjem zařízení musí provést vizuální kontrolu, aby zjistila jakékoli poškození tepelného čerpadla během přepravy (chladicí systém, panely karoserie, elektrická řídicí skříň, rám). Na dodacím listu dopravce musí zaznamenat veškeré poznámky týkající se škod způsobených během přepravy a potvrdit je dopravci doporučeným dopisem do 48 hodin.

Vybavení musí být vždy přepravováno a uloženo vertikálně na paletě a v originálním balení. Pokud je zařízení přepravováno horizontálně, počkejte nejméně 24 hodin, než zařízení zapnete.



### 1.2 Bezpečnostní pokyny

**⚠ UPOZORNĚNÍ:** Před použitím přístroje si pozorně přečtete bezpečnostní pokyny. Následující pokyny jsou nezbytné pro bezpečnost, proto je prosím přísně dodržujte.

#### *Během instalace a údržby*

Pouze kvalifikovaná osoba může provádět instalaci, uvedení do provozu, servis a opravy v souladu s platnými normami.

Před provozem nebo provedením jakékoli práce na zařízení (instalace, uvedení do provozu, používání, servis), odpovědná osoba si musí být vědoma všech pokynů v návodu k instalaci tepelného čerpadla a technických specifikací.

Zařízení za žádných okolností neinstalujte v blízkosti zdroje tepla, hořlavých materiálů nebo sání vzduchu do budovy.

Pokud se instalace nachází na místě s omezeným přístupem, musí být namontována ochranná mřížka tepelného čerpadla.

Abyste se vyhnuli těžkým popáleninám, během instalace, oprav nebo údržby nechod'te po potrubí.

Aby nedošlo k závažným popáleninám, vypněte před zahájením práce na chladicím systému tepelné čerpadlo a vyčkejte několik minut před umístěním teplotních a tlakových čidel.

Při údržbě tepelného čerpadla zkontrolujte hladinu chladiva.

Zkontrolujte, zda jsou vysokotlaké a nízkotlaké spínače správně připojeny k chladicímu systému a zda vypnou elektrický obvod, pokud dojde k vypnutí během každoroční kontroly úniku zařízení.

Zkontrolujte, zda nejsou kolem součástí chladiva žádné stopy po korozi nebo olejových skvrnách.



### *Během používání*

Abyste se vyhnuli vážným zraněním, nikdy se nedotýkejte ventilátoru, když je v provozu. Uchovávejte tepelné čerpadlo mimo dosah dětí, aby nedošlo k vážným zraněním způsobeným lopatkami tepelného výměníku.

Nikdy nespouštějte zařízení, pokud v bazénu není voda nebo pokud je oběhové čerpadlo zastaveno.

Každý měsíc zkontrolujte průtok vody a v případě potřeby vyčistěte filtr.

### *Během čištění*

Vypněte přívod elektřiny.

Zavřete vstupní a výstupní ventily vody.

Nevkládejte nic do vstupů nebo výstupů vzduchu nebo vody.

Přístroj neoplachujte vodou.

### *Během oprav*

Práce na chladicím systému provádějte v souladu s platnými bezpečnostními předpisy.

Pájení musí provádět kvalifikovaný svářeč.

Při výměně vadné součásti chladiwa používejte pouze díly certifikované naším technickým oddělením.

Při výměně potrubí lze pro opravy použít pouze měděné trubky odpovídající normě NF EN12735-1.

Při tlakovém testování dojde ke zjištění netěsností:

Nikdy nepoužívejte kyslík nebo suchý vzduch, aby nedošlo k požáru nebo výbuchu.

Použijte dehydratovaný dusík nebo směs dusíku a chladiwa.

Nízký a vysoký boční zkušební tlak nesmí překročit 42 barů.

## **1.3 Údržba vody**

Tepelná čerpadla Poolex pro bazény lze použít se všemi typy systémů úpravy vody.

Je však nezbytné, aby byl za tepelným čerpadlem v hydraulickém okruhu nainstalován systém úpravy vody (dávkovací čerpadla chloru, pH, bromu a / nebo solného chloru).

**Abyste se vyhnuli poškození tepelného čerpadla, musí být pH vody udržováno mezi 6,9 a 8,0.**

## 2. POPIS

### 2.1 Obsah balení

- Tepelné čerpadlo Poolex Articlina Fi
- 2 hydraulické vstupní / výstupní konektory (průměr 50mm)
- Tato instalační a uživatelská příručka
- Sada na vypouštění kondenzátu
- **Zimní kryt pro uskladnění**
- **4 antivibrační podložky**

### 2.2 Obecné charakteristiky

Tepelné čerpadlo Poolex má následující vlastnosti:

- Certifikace CE a odpovídá evropské směrnici RoHS.
- Vysoký výkon s úsporou energie až 80% ve srovnání s konvenčním topným systémem.
- Čisté, efektivní a ekologicky šetrné chladivo R32.
- Spolehlivý značkový kompresor s vysokým výkonem.
- Široký hydrofilní hliníkový odpařovač pro použití při nízkých teplotách.
- Uživatelsky přívětivé intuitivní dálkové ovládání.
- Tvrdá ABS skořepina, ošetřená proti UV záření a snadno udržovatelná.
- Navrženo pro tichý provoz
- Dvojitý systém proti zamrznutí, aby se zabránilo poškození zařízení mrazem:  
Revoluční výměník s patentovaným nemrznoucím systémem.  
Inteligentní monitorovací systém pro ochranu potrubí a vložky bez vypouštění bazénu v zimě.

## 2.3 Technické specifikace

		Poolux Articlina Fi
Testovací podmínky		155 Tri
Vzduch <sup>(1)</sup> 26°C	Výkon ohřevu (kW)	21,42-4,86
	Spotřeba (kW)	3,06 – 0,3
	<i>KV (koeficient výkonu)</i>	<b>16,15-6,99</b>
Voda <sup>(2)</sup> 26°C		
střídavý režim		
Vzduch <sup>(1)</sup> 15°C	Výkon ohřevu (kW)	15,92 – 3,62
	Spotřeba (kW)	3,2 – 0,47
	<i>KV (koeficient výkonu)</i>	<b>7,65 – 4,98</b>
Voda <sup>(2)</sup> 26°C		
střídavý režim		
Vzduch <sup>(1)</sup> -25°C	Výkon ohřevu (kW)	8,72 – 1,98
	Spotřeba (kW)	3,46 – 0,3
	<i>KV (koeficient výkonu)</i>	<b>6,61 – 2,52</b>
Voda <sup>(2)</sup> 26°C		
střídavý režim		
Vzduch <sup>(1)</sup> 35°C	Kapacita chlazení (kW)	11,42 – 2,91
	Spotřeba (kW)	3,14 - 0,44
	<i>Průměrný PEÚ (poměr energetické účinnosti)</i>	<b>6,68– 3,64</b>
Voda <sup>(2)</sup> 27°C		
Maximální výkon (kW)		4,54
Maximální výkon el. proudu (A)		20,63
Napájení		220-240V/1/50Hz/220-240V/1/60Hz
Ochrana		IPX 4
Rozsah teplot nahřívání		8°C - 40°C
Rozsah teplot chlazení		7°C - 35°C
Rozsah provozní teploty		-25°C - 43°C
Rozměry jednotky D x Š x V (mm)		1084x399x737
Jednotková hmotnost (kg)		81
Hladina akustického tlaku v 1 m (dBA) <sup>(3)</sup>		<41 - <50
Hladina akustického tlaku v 10 m (dBA) <sup>(3)</sup>		<19 - <27
Hydraulické připojení (mm)		PVC 50 mm
Výměník tepla		PVC nádoba a titanová ohřevná cívka
Min. průtok vody (m3/h)		7
Typ kompresoru		Zdvojený-otační
Kompresor		Toshiba
Chladivo		R32
Ztráta zatížení (mCE)		1,1
Max. objem bazénu (m <sup>3</sup> ) <sup>(4)</sup>		80

Dálkové ovládání	Upevněná ovládací dotyková obrazovka
Režim	Eko Booster a Eko Tichý provoz

Technické specifikace našich tepelných čerpadel jsou poskytovány pouze pro informační účely. Vyhraujeme si právo na změny bez předchozího upozornění.

- 1 Teplota okolního vzduchu
- 2 Počáteční teplota vody
- 3 Hluk ve vzdálenosti 1m, 4m a 10 m podle směrnic EN ISO 3741 a EN ISO 354
- 4 Vypočítáno pro pozemní soukromý bazén pokrytý bublinovým krytem

## 2.4 Rozměry jednotky

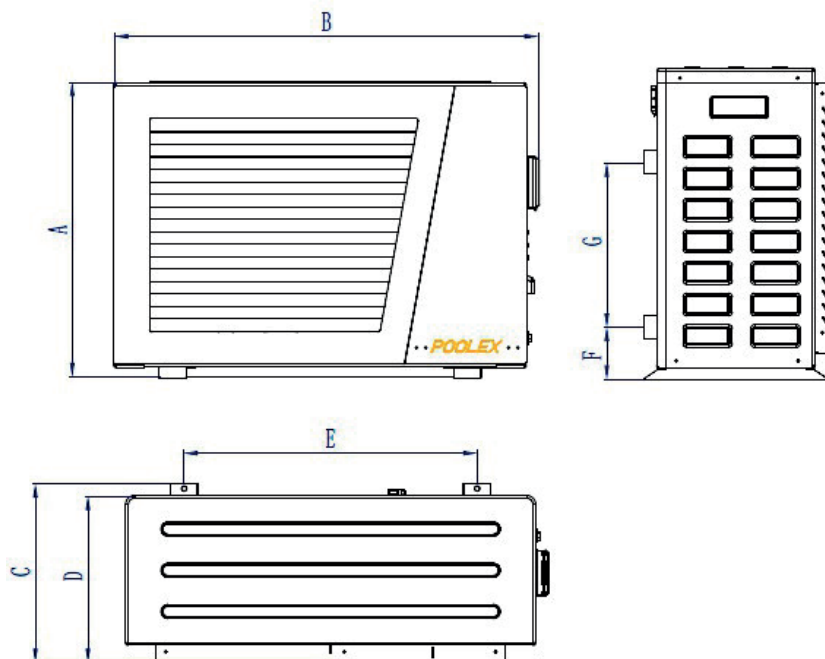

rozměry v mm

	<b>Articline Fi 155 tri / 210tri</b>
<b>A</b>	740
<b>B</b>	1084
<b>C</b>	426
<b>D</b>	400
<b>E</b>	710
<b>F</b>	101
<b>G</b>	440

## 2.5 Rozložený pohled

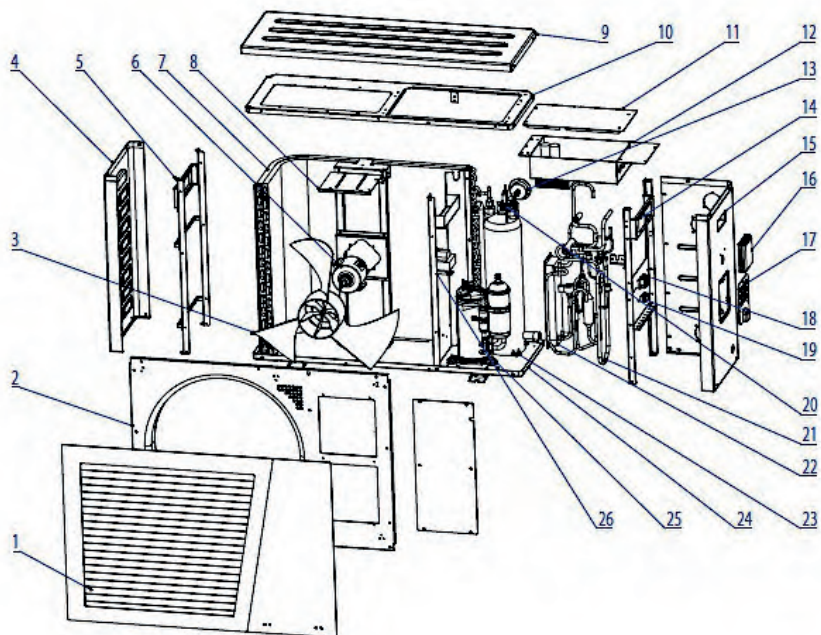

- |                             |                                 |                              |
|-----------------------------|---------------------------------|------------------------------|
| 1. Vrchní panel             | 12. Elektrická ovládací skříňka | 23. Výměník tepla            |
| 2. Proudění vzduchu         | 13. Měřič tlaku                 | 24. Spodní panel             |
| 3. Ventilátor a motor       | 14. pravá boční podpěra         | 25. Kompresor                |
| 4. Levý boční panel         | 15. Pravý boční panel           | 26. Elektrický transformátor |
| 5. Levá boční podpěra       | 16. Ovládací panel              |                              |
| 6. Motor ventilátoru        | 17. Kryt elektrické skříňky     |                              |
| 7. Výparník                 | 18. Elektrická svorkovnice      |                              |
| 8. Podpěra ventilátoru      | 19. Elektrická svorkovnice      |                              |
| 9. Horní panel              | 20. Spínač průtoku vody         |                              |
| 10. Horní rám               | 21. Plynové potrubí             |                              |
| 11. Kryt elektrické skříňky | 22. Deskový výměník tepla       |                              |

## 3. INSTALACE

### **Upozornění: Instalace tepelného čerpadla musí být provedena kvalifikovaným elektrikářem.**

Během instalace je potřeba připojit vodu a el. napájení.

### 3.1 Předběžné požadavky

#### **Zařízení potřebná k instalaci tepelného čerpadla:**

Napájecí kabel vhodný pro napájení jednotky.

Sada By-Pass a sestava hadiček z PVC vhodných pro vaši instalaci, stejně jako stahovač, lepidlo z PVC a smrkový papír.

Sada hmoždinek a rozšiřovacích šroubů vhodných k připevnění jednotky k vaší podpěře. Doporučujeme připojit jednotku k vaší instalaci pomocí pružných PVC trubek, aby se snížil přenos vibrací.

Ke zvednutí jednotky lze použít vhodné upevňovací šrouby.

### 3.2 Umístění

#### **Dodržujte prosím následující pravidla týkající se výběru umístění tepelného čerpadla.**

1. Budoucí umístění jednotky musí být snadno dostupné pro pohodlný provoz a údržbu.
2. Čerpadlo musí být instalováno na zemi, nejlépe na rovné betonové podlaze. Ujistěte se, že podlaha je dostatečně stabilní a může nést hmotnost jednotky.
3. V blízkosti jednotky musí být k dispozici zařízení pro vypouštění vody, aby byla chráněna oblast, kde je nainstalována.
4. Je-li to nutné, lze jednotku zvednout pomocí vhodných montážních podložek, které unesou její hmotnost.
5. Zkontrolujte, zda je jednotka řádně větraná, zda výstup vzduchu není nasměrován k oknům sousedních budov a že odpadní vzduch se nemůže vrátit. Navíc kolem jednotky zajistěte dostatek místa pro servisní a údržbářské operace.
5. Jednotka nesmí být instalována v prostoru vystavenému oleji, hořlavým plynům, korozivním produktům, sifičitým směsím nebo v blízkosti vysokofrekvenčních zařízení.
6. Aby se zabránilo případnému zablácení, neinstalujte jednotku poblíž silnice nebo žel. dráhy.
8. Chcete-li se vyhnout obtěžování sousedů, ujistěte se, že je jednotka nainstalována tak, aby byla umístěna v oblasti, která je nejméně citlivá na hluk.
9. Uchovávejte jednotku co nejvíce mimo dosah dětí.

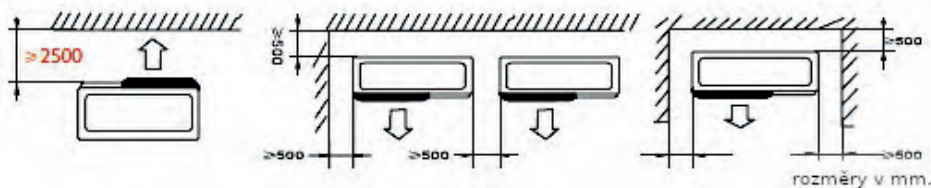

Nic před tepelné čerpadlo neumísťujte. Po stranách a od zadní části tepelného čerpadla ponechte 50 cm volného prostoru.

**Nenechávejte žádné překážky nad nebo před jednotkou!**

## 3.3 Plán instalace

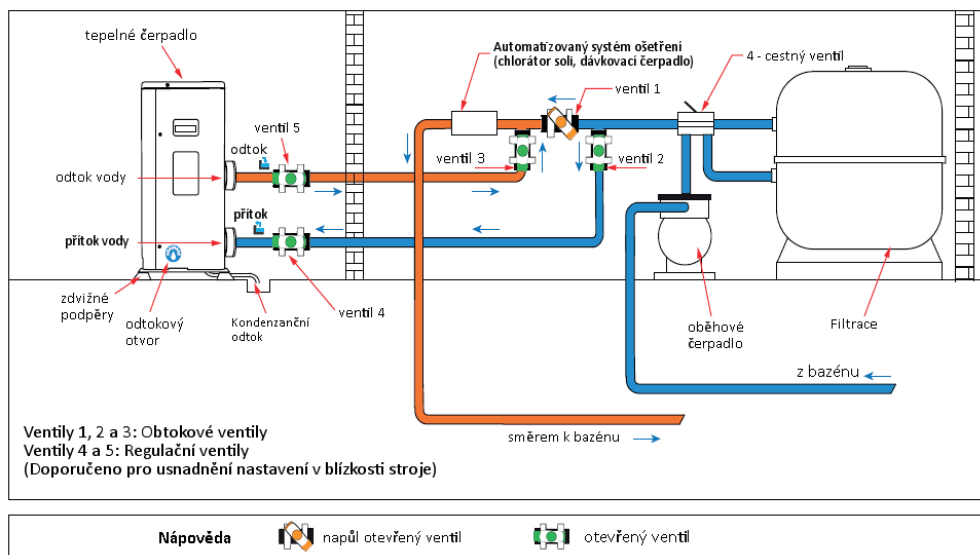

## 3.4 Připojení kondenzační drenážní sady

Během provozu je tepelné čerpadlo vystaveno kondenzaci. To bude mít za následek víceméně velký odtok vody v závislosti na stupni vlhkosti. Chcete-li tento tok nasměřovat, doporučujeme vám nainstalovat sadu pro odvod kondenzátu.

### Jak instalujete soupravu pro odvod kondenzátu?

Nainstalujte tepelné čerpadlo, zvedněte jej nejméně o 10 cm pomocí pevných voděodolných podložek a poté připojte odtok potrubí do otvoru umístěného pod čerpadlem.

## 3.5 Instalace jednotky na protihlukové podpěry

Aby se minimalizovalo hlukové znečištění spojené s vibracemi tepelného čerpadla, lze jej umístit na podložky absorbující vibrace.

Chcete-li to provést, musíte jednoduše umístit podložku mezi každou nohu jednotky a její podpěru a poté pomocí vhodných šroubů připevnit tepelné čerpadlo k podpěře.



**⚠ Instalace musí být provedena kvalifikovaným technikem.** Tato část je pouze informativní a musí být v případě potřeby zkontrolována a upravena podle skutečných podmínek instalace.

## 3.6 Hydraulické připojení

### Obtoková soustava

Tepelné čerpadlo musí být připojeno k bazénu pomocí obtokové sestavy.

Obtok je sestava sestávající ze 3 ventilů, které regulují průtok cirkulující v tepelném čerpadle.

Během údržby umožňuje obtok, aby bylo tepelné čerpadlo odizolované od systému bez přerušení instalace.

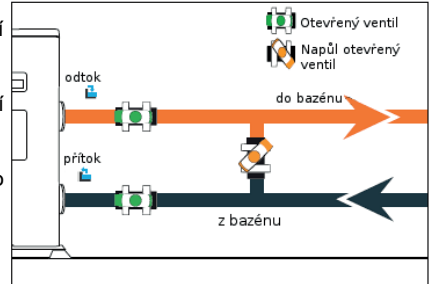

### Vytvoření hydraulického spojení se sestavou obtoku.

**⚠ VAROVÁNÍ: Nepouštějte vodu hydraulickým okruhem 2 hodiny po nanesení lepidla.**

Krok 1: Udělejte potřebné kroky k proříznutí potrubí.

Krok 2: Provedte přímý kolmý řez přes PVC trubky s pilou

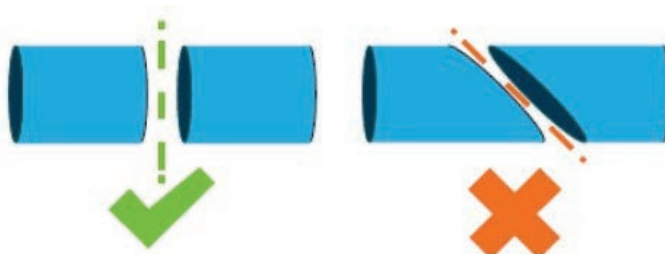

Krok 3: Sestavte hydraulický obvod bez připojení, abyste se ujistili, že dokonale zapadá do vaší instalace, a poté demontujte připojené trubky.

Krok 4: Zkoste konce řezaných trubek brusným papírem.

Krok 5: Naneste stahovač na konce potrubí, které mají být připojeny.

Krok 6: Naneste lepidlo na stejné místo.

Krok 7: Sestavte potrubí.

Krok 7: Očistěte veškeré lepidlo, které zůstalo na PVC.

Krok 8: Před vložením hydraulického okruhu do vody nechte alespoň 2 hodiny uschnout.

## Obtoková sestava pro jedno tepelné čerpadlo

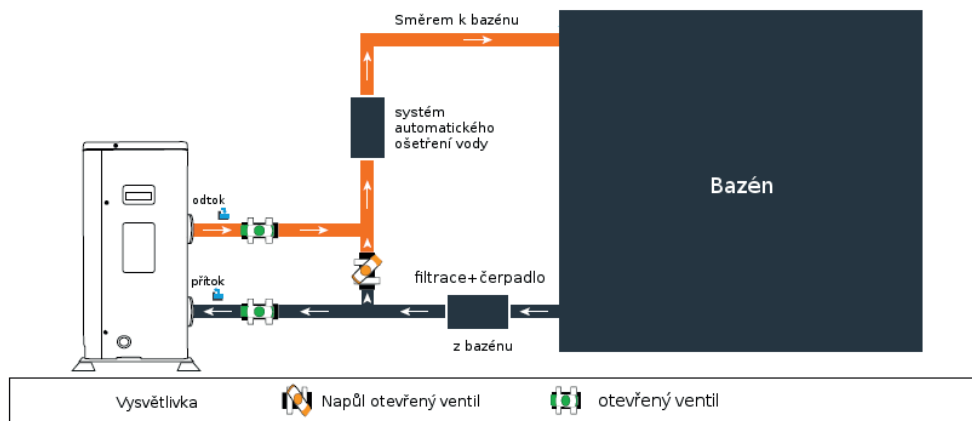

## Obtoková sestava pro více než jedno tepelné čerpadlo

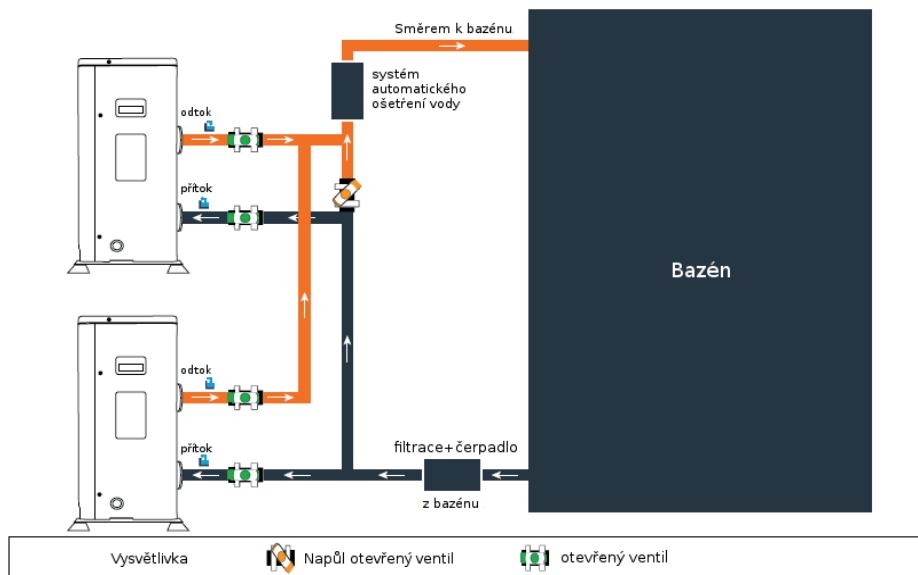

Filtr umístěný před tepelným čerpadlem musí být pravidelně vyčištěn tak, aby voda v systému byla čistá, čímž se zabrání provozním problémům spojeným s nečistotami nebo ucpáním filtru.

**⚠ Instalace musí být provedena kvalifikovaným technikem.** Tato část je pouze informativní a musí být v případě potřeby zkontrolována a upravena podle skutečných podmínek instalace.

## 3.7 Instalace el. rozvodů

Aby mohla jednotka bezpečně fungovat a udržovat integritu vašeho elektrického systému, musí být připojena k všeobecnému přívodu elektřiny v souladu s následujícími předpisy:

Všeobecné napájení elektřiny musí být chráněno diferenciálním spínačem o kapacitě 30 mA.

Tepelné čerpadlo musí být připojeno k vhodnému jističi Křivka D (viz tabulka níže) v souladu s platnými normami a předpisy v zemi, kde je systém instalován.

Napájecí kabel musí být přizpůsoben tak, aby odpovídal jmenovitému výkonu jednotky a délce kabeláže vyžadované instalací (viz tabulka níže). Kabel musí být vhodný pro venkovní použití.

Pro třífázový systém je nezbytné připojit fáze ve správném pořadí. Pokud jsou fáze obrácené, kompresor tepelného čerpadla nebude fungovat.

V místech otevřených pro veřejnost je nutné instalovat tlačítko nouzového zastavení v blízkosti tepelného čerpadla.

Modely	El. napájení	Max. hodnoty el. proudu (A)	Průměr kabelu	Tepelně-magnetická ochrana (Křivka D)
<b>Articline Fi</b>	Jedna fáze 220V-240V/1N~50Hz	14,5 A	RO2V 3x4 mm <sup>2</sup>	20 A

<sup>1</sup> Průřez kabelu vhodný pro max. délku 10 metrů. Pro kabel delší než 10 metrů se poraďte s elektrikářem.

## 3.8 Elektrické připojení

**⚠ UPOZORNĚNÍ:** Před každou operací musí být odpojeno napájení tepelného čerpadla.

**Dodržujte prosím následující pokyny pro elektrické připojení tepelného čerpadla.**

**Krok 1:** Odpojte elektrický boční panel šroubovákem pro přístup k elektrické svorkovnici.

**Krok 2:** Kabel vložte do jednotky tepelného čerpadla tak, že jej protáhnete otvorem k tomuto určenému.

**Krok 3:** Připojte napájecí kabel ke svorkovnici v souladu s níže uvedenou schématu.

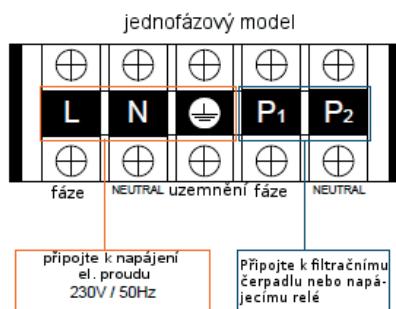

**Krok 4:** Opatrně vypněte panel tepelného čerpadla.

### Servořízení oběhového čerpadla

V závislosti na typu instalace můžete také připojit oběhové čerpadlo ke svorkám P1 a P2 tak, aby fungovalo v tandemu s tepelným čerpadlem.

**⚠ UPOZORNĚNÍ:** Servoregulace čerpadla, jehož výkon přesahuje 5A (1000W), vyžaduje použití napájecího relé.

## 4. Použití

### 4.1 Ovládací panel

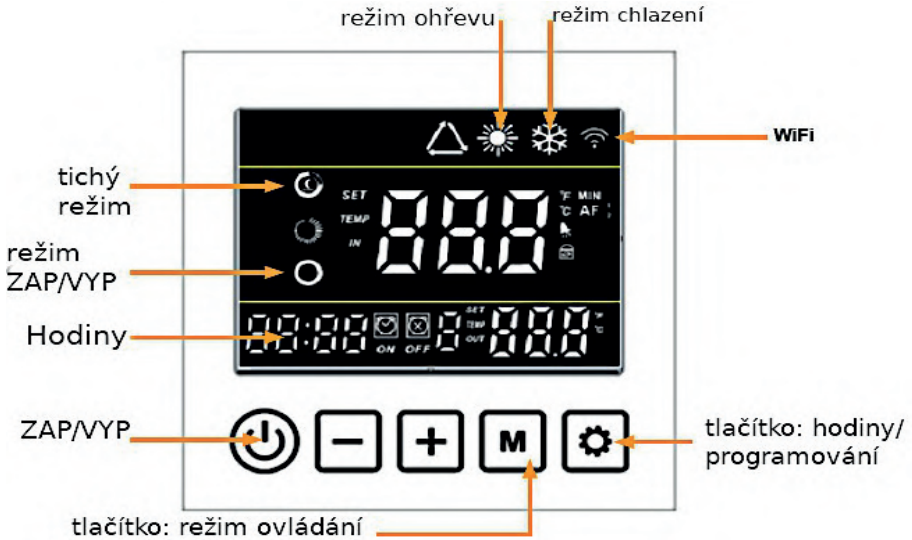

Před samotným zahájením provozu se ujistěte, že filtrační čerpadlo funguje a že voda protéká přes tepelné čerpadlo.

⚠ Před nastavením požadované teploty, musíte prvně vybrat režim ovládání vašeho tepelného čerpadla.

### Ostatní indikátory ovládací skříňky



Když ikona bliká, tepelné čerpadlo je v režimu rozmrazování.





Pokud tato ikona bliká, probíhá připojení WiFi, pokud je pevně nastavena, tepelné čerpadlo je připojeno.



Pokud tato ikona bliká, na zařízení probíhá porucha.

## 4.2 Zapnutí a uzamčení

Stisknutím tlačítka  3s zapnete nebo vypnete tepelné čerpadlo. Toto tlačítko slouží také k návratu na hlavní rozhraní obrazovky.

Když je tepelné čerpadlo v provozu, stisknutím tlačítka  +  na 3 sekundy uzamknete nebo odemknete kryt.

(Zámek se aktivuje automaticky po 60 sekundách nečinnosti). Když je pouzdro uzamčeno, zobrazí se logo  se zobrazí.

## 4.3 Volič provozního režimu

Pro výběr operačního režimu stiskněte tlačítko  na dobu 3 sekund.



### **Režim ohřevu /střídač/:**

Vyberte režim ohřevu tepelného čerpadla pro inteligentní ohřev vody ve vašem bazénu.



### **Režim chlazení /střídač/:**

Vyberte režim chlazení tepelného čerpadla pro inteligentní chlazení vody ve vašem bazénu.



### **Tichý reží:**

Zvolte režim tichého ohřevu tepelného čerpadla pro ohřev vody sníženou rychlostí.



### **Režim maximálního výkonu:**

Zvolte tento režim, aby tepelné čerpadlo pracovalo na plný výkon.



### **Automatický režim (invertor):**

Zvolte tento režim, aby tepelné čerpadlo pracovalo inteligentně a zvolilo provozní režim inteligentně.

## 4.4 Inteligentní LED technologie

Okolní LED diody integrované do přední části tepelného čerpadla vám poskytnou okamžité informace o provozním stavu vašeho tepelného čerpadla. :

**Modrá:** váš bazén se ohřívá.

**Zelená:** vaše tepelné čerpadlo dosáhlo nastavené teploty.

**Červená:** je nutný váš zásah.

## 4.5 Výběr režimu ovládání

**⚠ UPOZORNĚNÍ:** Před spuštěním se ujistěte, že filtrační čerpadlo pracuje správně.

**Krok 1:** Odemknutím ovládacího panelu se dostanete do hlavní nabídky.

**Krok 2:** Stisknutím tlačítka **M** 3s přepínáte mezi funkcemi 3 provozní režimy: Eco Inverter, Boost Inverter, chlazení.



### Je dobré vědět

**⚠ UPOZORNĚNÍ:** Když se režim chlazení přepne na režim vytápění nebo naopak, tepelné čerpadlo se znovu spustí po 10 minutách.

Pokud je teplota vstupní vody nižší nebo rovna požadované teplotě (nastavená teplota - 1 °C), tepelné čerpadlo se přepne do režimu vytápění. Kompresor se zastaví, když je teplota vstupní vody vyšší nebo rovna požadované teplotě (nastavená teplota + 1 °C).

## 4.6 Nastavení požadované teploty

**Krok 1:** Odemknutím ovládacího panelu se dostanete do hlavní nabídky.



**Krok 2:** Stisknutím tlačítek **+** a **-** změníte nastavení teploty.



## 4.7 Nastavení hodin

**Krok 1:** Odemknutím ovládacího panelu se dostanete do hlavního menu.

**Krok 2:** Stiskněte tlačítko  a  na dobu 3 sekund pro vstup do rozhraní nastavení hodin. Na displeji se zobrazí **88:88**

**Krok 3:** Nastavte hodiny za použití tlačítek  a .

**Krok 4:** Opět stiskněte tlačítko  pro nastavení minut. Upravte minuty pomocí tlačítek  a .

**Krok 5:** Stiskněte  pro potvrzení nastavení a návrat na hlavní obrazovku.

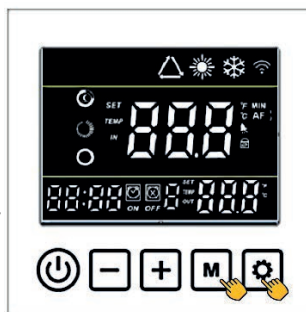



## 4.8 Nastavení synchronizace funkce ZAP/VYP



Tato funkce je používána pro programování doby zahájení a ukončení provozu. Můžete naprogramovat až tři různé verze funkce ZAP/VYP. Nastavení je provedeno podle následujícího postupu:

**Krok 1:** Přejděte do hlavní nabídky odemknutím ovládacího prvku panelu.

**Krok 2:** Stisknutím tlačítka  na 3 sekundy vstoupíte do nabídky nastavení skupin zapnuto/vypnuto.

**Krok 3:** Na displeji se zobrazí skupina 1 a také akce ON. režim.

**Krok 4:** Změňte hodiny pomocí tlačítek  a .

**Krok 5:** Dalším stisknutím  přejdete na nastavení minut. Změna minut pomocí tlačítek  a .

**Krok 6:** Opětovným stisknutím  přejděte do režimu zastavení času " OFF " a opakujte kroky 4 a 5.

**Krok 7:** Chcete-li přejít na skupinu 2 a 3, stiskněte tlačítko  a opakujte kroky 4 a 6.

**Krok 8:** Stisknutím tlačítka  potvrďte nastavení a vraťte se do hlavní nabídky





## 4.9 Aktivace/deaktivace skupin ZAP/VYP

Skupiny lze kdykoli aktivovat nebo deaktivovat. Na stránkách Nastavení je následující:

**Krok 1:** Přejděte do hlavní nabídky odemknutím tlačítka .  
ovládacího panelu.

**Krok 2:** Stisknutím tlačítka  na 5 sekund vstupte do menu.  
nastavení skupin zapnuto/vypnuto.

**Krok 3:** Nastavte stejný čas zapnutí (ON).  
a vypnutí (OFF) pro deaktivaci vybraných skupin.

**Krok 4:** Stisknutím tlačítka  nastavení potvrďte  
a vrátíte se do hlavní nabídky.









## 4.10 Hlavní parametry

 **UPOZORNĚNÍ:** Tato operace slouží k usnadnění údržby a budoucích oprav. Pouze zkušený odborník je oprávněn měnit výchozí parametry.

Nastavení systému lze kontrolovat a měnit pomocí dálkového ovladače podle následujících kroků.

**Krok 1:** Jedním stisknutím tlačítka  vstoupíte do obecných  
parametrů tepelného čerpadla.

**Krok 2:** Procházejte kódy hlavních parametrů pomocí tlačítek  
 a  a potvrďte stisknutím tlačítka .

**Krok 3:** Pro úpravu vybraného parametru použijte tlačítka  
 a  ,poté potvrďte stisknutím tlačítka .

**Krok 4:** Stisknutím tlačítka  se vrátíte do hlavní nabídky.





Tabulka hlavních parametrů

Číslo	Popis	Nastavená hodnota	Rozmezí
P01	Nastavení teploty ohřevu	27°C	8 - 40°C
P02	Nastavení teploty chlazení	27°C	8 - 40°C
P03	Změna teploty v automatickém režimu	27°C	8 - 40°C
P04	Nastavení teplotního rozdílu před restartem	1°C	1-18°C
P05	Jakmile je dosaženo požadované teploty, dojde k zastavení ohřevu.	1	1=ZAP ; 0=VYP

## 4.11 Kontrola parametrů

**Krok 1:** Stisknutím tlačítka  na 3s zadáte parametry tepelného čerpadla.

**Krok 2:** Procházejte kódy hlavních parametrů pomocí tlačítek  a  .

**Krok 3:** Stisknutím tlačítka  se vrátíte do hlavní nabídky.

Číslo	Předchozí označení	Rozsah nastavení	Tovární nastavení
01	08	vstupní teplota vody	°C
02	09	výstupní teplota vody	°C
03	01	teplota okolního vzduchu	°C
04	03	absorpční teplota	°C
05	04	teplota spalin	°C
06	02	teplota cívky výparníku	°C
07	07	teplota titanového výměníku tepla	°C
08	--	stupeň otevření elektr. expanzního ventilu	
09	24	el. proud kompresoru	A
10		rezervováno	
11	19	hodnota el. napětí	V
12	20	aktuální frekvence	Hz
13	25	otáčky stejnosměrného motoru ventilátoru 1	tr/min
14	25	otáčky stejnosměrného motoru ventilátoru 2	tr/min

## 5. Ovládání

### 5.1 Ovládání

#### Podmínky použití

Aby tepelné čerpadlo fungovalo normálně, musí být teplota okolního vzduchu mezi  $-5^{\circ}\text{C}$  a  $43^{\circ}\text{C}$ .

#### Doporučení před zahájením provozu

##### Před aktivací tepelného čerpadla prosím:

- ✓ Zkontrolujte, zda je jednotka pevně zajištěna a stabilní.
- ✓ Zkontrolujte, zda ukazatel ukazuje tlak vyšší než 80 psi.
- ✓ Zkontrolujte, zda je elektrické vedení správně připojeno ke svorkám.
- ✓ Zkontrolujte uzemnění.
- ✓ Zkontrolujte pevné utažení hydraulických spojů a únik vody.
- ✓ Zkontrolujte, zda voda správně cirkuluje v tepelném čerpadle a zda je dostatečný průtok.
- ✓ Odstraňte nepotřebný předmět nebo nástroj z okolí jednotky.

##### Ovládání

1. Aktivujte ochranu napájení jednotky (diferenciální spínač a jistič).
2. Zapněte oběhové čerpadlo, pokud není ovládáno servopohonem.
3. Zkontrolujte obtokový otvor a regulační ventily.
4. Zapněte tepelné čerpadlo pomocí tlačítka
5. Upravte hodiny dálkového ovládání ☺ .
6. Vyberte požadovanou teplotu pomocí jednoho z režimů dálkového ovládání.
7. Po několika okamžicích se spustí kompresor tepelného čerpadla.

Nyní musíte pouze počkat, až se dosáhne požadované teploty.



**VAROVÁNÍ:** Za normálních podmínek může vhodné tepelné čerpadlo ohřívat vodu v bazénu o 1 až 2 °C denně. Je proto zcela normální že systém necítí žádný teplotní rozdíl, když tepelné čerpadlo funguje. Vyhřívání bazén musí být zakryt, aby nedošlo ke ztrátě tepla.

### 5.2 Servořízení oběhového čerpadla

Pokud jste připojili oběhové čerpadlo ke svorkám P1 a P2, je automaticky elektricky napájeno, když tepelné čerpadlo pracuje.

### 5.3 Použití manometru

Měřidlo slouží ke sledování tlaku chladiva obsaženého v tepelném čerpadle. Hodnoty, které označuje, se mohou značně lišit v závislosti na podnebí, teplotě a atmosférickém tlaku.

##### Když je tepelné čerpadlo v provozu:

Jehla měřidla ukazuje tlak chladiva.

*Střední provozní rozsah mezi 250 a 450 PSI, v závislosti na teplotě okolí a atmosférickém tlaku.*

## **Když je tepelné čerpadlo vypnuto:**

Jehla ukazuje stejnou hodnotu jako okolní teplota (v rozmezí několika stupňů) a odpovídající atmosférický tlak (maximálně mezi 150 a 350 PSI).

## **Pokud čerpadlo nebudete delší dobu používat:**

Před spuštěním tepelného čerpadla zkontrolujte manometr. Musí udávat minimálně 80 PSI.

Pokud tlak příliš poklesne, tepelné čerpadlo zobrazí chybové hlášení a automaticky přejde do „bezpečného“ režimu.

To znamená, že došlo k úniku chladiva a že je třeba jej vyměnit kvalifikovaným technikem.

## **5.4 Ochrana proti zamrznutí**

**VAROVÁNÍ:** Aby nemrznoucí systém fungoval, musí být tepelné čerpadlo napájeno a musí být aktivováno oběhové čerpadlo. Pokud je oběhové čerpadlo tepelně ovládáno pomocí servomotoru, bude automaticky aktivováno.

Když je tepelné čerpadlo v pohotovostním režimu, systém sleduje teplotu okolí a teplotu vody, aby v případě potřeby aktivoval program proti zamrznutí.

Program proti zamrznutí se automaticky aktivuje, když je okolní teplota nebo teplota vody nižší než 2°C a když je tepelné čerpadlo odstaveno na více než 120 minut.

Když běží program proti zamrznutí, tepelné čerpadlo aktivuje svůj kompresor a oběhové čerpadlo tak, aby ohřívalo vodu, dokud teplota vody nepřekročí 2°C.

Tepelné čerpadlo automaticky opouští nemrznoucí režim, když je okolní teplota vyšší nebo rovna 2°C nebo když je tepelné čerpadlo aktivováno uživatelem.

## 6. Údržba a servis

### 6.1 Údržba, servis a zazimování

**⚠ UPOZORNĚNÍ:** Před provedením samotné údržby na jednotce, se ujistěte že jste jednotku odpojili od zdroje el. napájení.

#### Čištění

Plášť tepelného čerpadla musí být vyčištěn vlhkým hadříkem. Použití detergentů nebo jiných výrobků pro domácnost by mohlo poškodit povrch pláště a ovlivnit jeho vlastnosti.

Výparník v zadní části tepelného čerpadla musí být pečlivě vyčištěn vysavačem s měkkým kartáčovým nástavcem.

#### Roční údržba

Kvalifikovaná osoba musí nejméně jednou ročně provést následující úkony.

- Proveďte bezpečnostní kontroly.
- Zkontroluje integritu elektrických rozvodů.
- Zkontroluje uzemňovací spoje.
- Zkontroluje integritu elektrického vedení a sleduje stav manometru a přítomnost chladiva.

### 6.2 Zazimování

V zimních měsících, kdy je okolní teplota nižší než 3°C, musí být odstavené tepelné čerpadlo zazimováno, aby nedošlo k poškození mrazem.

#### Zazimování ve 4 krocích



##### Krok č.1

Odpojte tepelné čerpadlo od zdroje el. napájení.

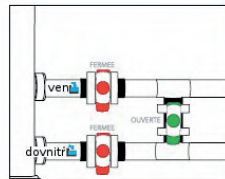

##### Krok č.2

Otevřete obtokový ventil. Zavřete vstupní a výstupní ventily.

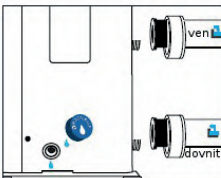

##### Krok č.3

Odsroubujte vypouštěcí zátku vodovodního potrubí a vypusťte veškerou vodu z tepelného čerpadla.

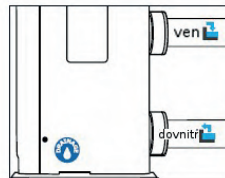

##### Krok č.4

Zašroubujte zpět vypouštěcí zátku a potrubí nebo je utěsněte hadrem, aby se zabránilo vniknutí cizích těles do okruhu. Nakonec čerpadlo přikryjte zimním skladovacím krytem.

**⚠** Pokud je oběhové čerpadlo servoovládané pomocí tepelného čerpadla, také toto vypusťte.

## 7. OPRAVY



**UPOZORNĚNÍ:** Za normálních podmínek může vhodné tepelné čerpadlo ohřívat vodu v bazénu o 1 až 2 °C denně. Je proto zcela normální, že při práci tepelného čerpadla není pocitově zachytitelný žádný teplotní rozdíl v systému. Vyhřívavý bazén musí být zakryt, aby nedošlo ke ztrátě tepla.

### 7.1 Poruchy a závady

V případě problému, displej tepelného čerpadla zobrazí symbol poruchy místo teplotní indikace. Možné příčiny poruchy a kroky, které je třeba podniknout, najdete v následující tabulce.

#### Příklady chybových kódů:



### 7.2 Pokročilé nastavení stavových hodnot

**UPOZORNĚNÍ:** Slouží k usnadnění údržby a budoucích oprav. Výchozí parametry je oprávněn měnit pouze zkušený odborník.

**UPOZORNĚNÍ:** Jakákoliv změna vyhrazených parametrů má automaticky za následek zrušení záruky.

**Nastavení systému lze kontrolovat a měnit pomocí dálkového ovládání podle následujících kroků**

**Krok 1:** Stisknutím obou tlačítek a na 5 sekund vstoupíte do nabídky pokročilých nastavení.

**Krok 2:** Procházejte kódy hlavních parametrů pomocí tlačítek a a potvrďte stisknutím .

**Krok 3:** Chcete-li upravit vybraný parametr, použijte tlačítka a poté potvrďte stisknutím tlačítka .

**Krok 4:** Stisknutím tlačítka se vrátíte do hlavní nabídky.

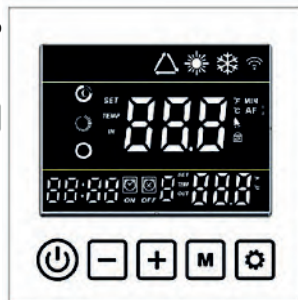

## 7.3 Seznam chyb

Kód	Chyba	Možná příčina	Akce
	Selhání funkce senzoru průtoku vody	Nedostatečné množství vody v tepelném výměníku	Zkontrolujte funkci vodního okruhu a otevření ventilů obtoku.
		Senzor je poškozen nebo odpojen	Nahrad'te nebo opět připojte senzor
E 04	Ochrana proti zamrznutí	Ochrana je aktivována, když je okolní teplota příliš nízká a jednotka je v pohotovostním režimu.	Není nutný žádný zásah
E 05 E 06	Ochrana proti vysokému nebo nízkému tlaku	Nedostatečný průtok vody	Zkontrolujte funkčnost vodního čerpadla a otvory na vstupu / výstupu obtoku ventilů
		Přebytek chladicího plynu	Upravte objem chladiva
		Vadný čtyřcestný ventil	Nahrad'te čtyřcestný ventil
		Vysokotlaký spínač odpojen nebo vadný	Znovu připojte nebo vyměňte vysokotlaký spínač
E 09	Problém s připojením mezi základní deskou a kabelem dálkového ovládání	Špatné připojení	Zkontrolujte zapojení mezi zákl. deskou a kabelem dálkového ovládání
		Vadné dálkové ovládání	Vyměňte dálkové ovládání
		Závadná základní deska	Vyměňte základní rozvodnou desku
E 10	Problém s připojením mezi základní deskou a modulem měniče	Špatné připojení	Zkontrolujte zapojení mezi zákl. deskou a modulem měniče
		Závadný modul měniče	Vyměňte dálkové ovládání
		Závadná základní deska	Vyměňte základní rozvodnou desku
E 11			
E 12	Příliš nízká teplota odvětrávaného vzduchu	Okolní teplota je příliš nízká	Zkontrolujte teplotu okolí
		Senzor je odpojen nebo vadný	Připojte nebo nahrad'te senzor
E 15	Porucha snímače teploty přitékající vody	Senzor odpojen nebo vadný	Připojte nebo nahrad'te senzor
E 16	Chyba teploty vnější cívky	Senzor odpojen nebo vadný	Připojte nebo nahrad'te senzor
E 18	Chyba hodnoty teploty odvětrávaného vzduchu	Senzor odpojen nebo vadný	Připojte nebo nahrad'te senzor
E 20	Ochrana modulu invertoru	Viz kapitola Dodatky	

E 21	Chyba hodnoty okolní teploty	Senzor odpojen nebo vadný	Připojte nebo nahrad'te senzor
E 22	Příliš vysoký rozdíl teploty vody v přítoku a odtoku	Nedostatečný průtok vody nebo žádný průtok	Zkontrolujte filtrační čerpadlo a připojení vody
E 23	Teplota vody v odtoku je příliš nízká pro režim chlazení	Nedostatečný průtok vody	Zkontrolujte provoz vodního čerpadla a otvory vstupního/výstupního otvoru bypassu. ventilů
E 27	Chyba odtoku vody	Senzor je odpojen nebo je vadný	Připojte nebo nahrad'te senzor
E 29	Chyba zálohované teploty	Senzor je odpojen nebo je vadný	Připojte nebo nahrad'te senzor
E 30	Teplota okolního vzduchu je příliš nízká	Venkovní teplota je příliš nízká	Zkontrolujte venkovní teplotu nebo vyměňte senzor
E 32	Výstupní teplota je příliš vysoká pro režim ohřevu	Nedostatečný průtok vody	Zkontrolujte provoz vodního čerpadla a otvory ventilů na vstupu / výstupu obtoku
E 33	Teplota cívky je příliš vysoká (vyšší než 60 ° C) pro ochranný režim chlazení	Přeplněno chladivem	Upravte množství chladiva
		Motor ventilátoru nefunguje nebo je blokováán výstup vzduchu	Zkontrolujte, zda ventilátor správně funguje a zda je volný vstup vzduchu
E 34	Selhání kompresoru	Kompresor nefunguje	Vyměňte kompresor nebo jeho řídicí modul
E 35	Selhání kompresoru	Přepětí v kompresoru	Připojte nebo nahrad'te senzor
E 36	Porucha výstupu kompresoru	Problém s připojením mezi kompresorem a jeho řízením	Zkontrolujte spojení mezi kompresorem a jeho modulem.
E 37	Porucha modulu IPM	Modul IPM je vypnutý	Restartujte čerpadlo nebo vyměňte modul
E 39	Porucha modulu PFC	Modul PFC je vypnutý	Restartujte čerpadlo nebo vyměňte modul
E 40	Příliš vysoké trvalé napájecí napětí	Zkontrolujte napájecí napětí	Zkontrolujte elektrické zapojení nebo vyměňte modul



E 41	Příliš nízké trvalé napájecí napětí	Zkontrolujte napájecí napětí	Zkontrolujte elektrické zapojení nebo vyměňte modul
E 42	Chyba vnitřní teploty cívky	Chyba vnitřní teploty cívky	Opět připojte nebo vyměňte cívku
E 43	Příliš vysoké napájecí napětí	Zkontroluje hodnotu napětí napájení	Zkontrolujte elektrické zapojení nebo vyměňte modul
E 44	Příliš nízké napájecí napětí	Zkontroluje hodnotu napětí napájení	Zkontrolujte elektrické zapojení nebo vyměňte modul
E 45	Chybný ovladač E2	Zkontrolujte ovladač	Aktualizace softwaru nebo výměna modulu
E 46	Selhání motoru větráku	Špatné připojení vodičů	Opět připojte větrák
		Motor větráku je nefunkční	Vyměňte motor větráku
E 47	Příliš nízké napětí střídavého proudu	Příliš vysoké napájecí napětí	Zkontrolujte napájecí napětí nebo vyměňte modul

## 8. RECYKLACE

### Recyklace tepelného čerpadla

Vaše tepelné čerpadlo dosáhlo konce své životnosti a vy jej chcete zlikvidovat nebo vyměnit. Nevyhazujte ho do odpadkového koše.

Tepelné čerpadlo musí být zlikvidováno odděleně za účelem jeho opětovného použití, recyklace nebo modernizace. Obsahuje látky, které mohou být nebezpečné pro životní prostředí, ale které budou odstraněny nebo neutralizovány recyklací.

### LIKVIDACE



- Tento produkt obsahuje recyklovatelné materiály a nesmí být proto likvidován s běžným komunálním odpadem.
- Na způsob likvidace se prosím informujte ve sběrných místech ve vašem okolí nebo u vašeho autorizovaného prodejce.

## 9. Záruční podmínky

### Obecné záruční podmínky

Společnost HANSCRAFT zaručuje původnímu majiteli, že čerpadlo Poolex Articline Fi nebude vykazovat vady na materiálu a ve zpracování při běžném použití a nekomerčním použití po dobu dvou (3) let

Na kompresor je poskytována záruka po dobu pěti (7) let.

Titanový trubkový výměník tepla je po dobu patnácti (15) let chráněn proti chemické korozi, s výjimkou poškození mrazem.

Na ostatní součásti kondenzátoru je poskytována záruka dva (3) roky.

Záruka nabývá účinnosti dnem uhrazení první faktury.

Záruka se nevztahuje na následující případy:

- Porucha nebo poškození způsobené instalací, používáním nebo opravou, která není v souladu s bezpečnostními pokyny.
- Porucha nebo poškození způsobené chemickým činidlem nevhodným pro bazén.
- Porucha nebo poškození způsobené podmínkami, které jsou nevhodné pro účely použití zařízení.
- Škody způsobené nedbalostí, nehodou nebo vyšší mocí.
- Porucha nebo poškození způsobené použitím neautorizovaného příslušenství.

Opravy provedené během záruční doby musí být schváleny před provedením autorizovaným technikem.

Záruka bude neplatná, pokud opravu zařízení provede osoba, která není autorizována společností HANSCRAFT.

Garantované díly budou podle uvážení společnosti HANSCRAFT vyměněny nebo opraveny. Vadné díly musí být vráceny do našich dílen, aby byly během opravy v záruce. Záruka se nevztahuje na mzdové náklady ani na neoprávněné výměny. Na vrácení vadného dílu se nevztahuje záruka.

## 10. Příloha

### Schéma el. rozvodů

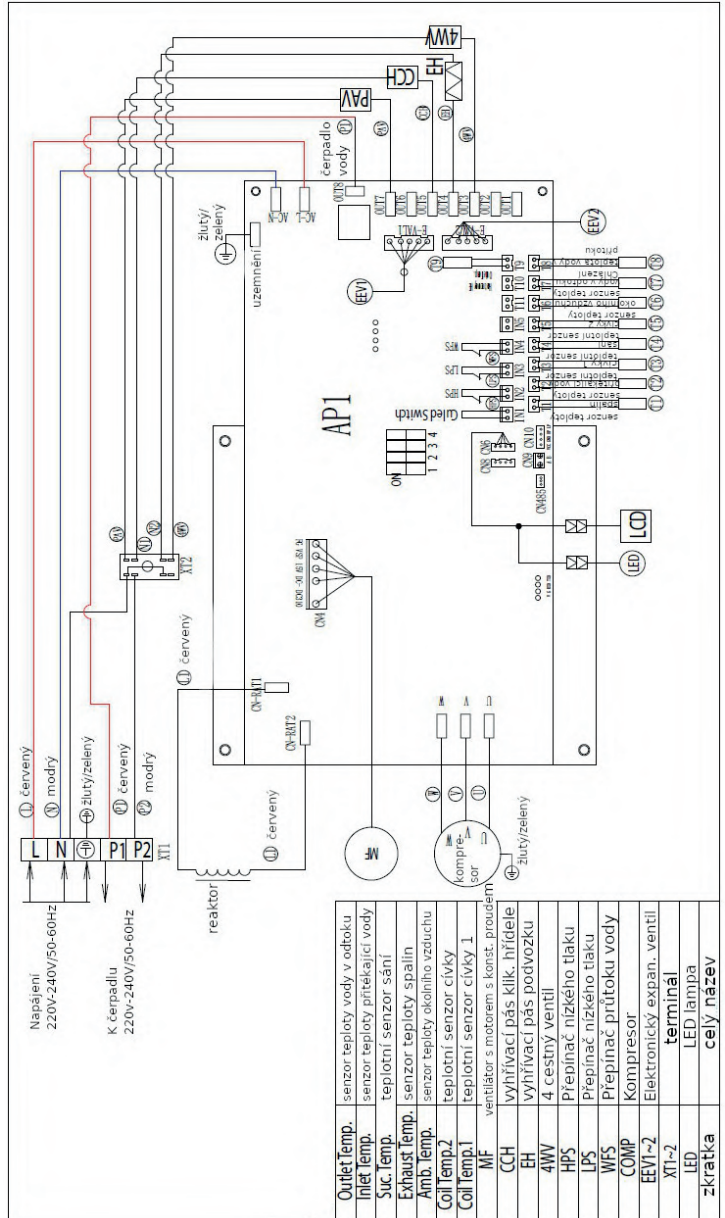

**HANSCRAFT**<sup>®</sup>  
european spa producer

HANSCRAFT, s. r. o.

Bečovská 939

104 00 Praha 10-Uhřetěves

CZECH REPUBLIC

[www.HANSCRAFT.cz](http://www.HANSCRAFT.cz)

***POOLEX***